

F165A e-active
F165A e-dynamic

lbs/ft

F165A e-active

F165A e-dynamic



FASSI

CRANESWITHOUT COMPROMISE

US

F165A e-active

LIFTING CAPACITY:
up to 109942 lbs.ft
MAX OUTREACH:
up to 62'0" with jib
OVERALL DIMENSIONS:
l 2'8" , w 7'9" , h 7'2"
ELECTRONIC/HYDRAULIC EQUIPMENT:
control unit FX500
D850 digital distributor bank
RCH/RCS radio remote control unit
CHARACTERISTICS:
active version (.0): without linkage
XP device
rotation 390° with rack and pinion

FR

F165A e-active

CAPACITÉ DE LEVAGE:
jusqu'à 109942 lbs.ft
BRAS HYDRAULIQUE:
jusqu'à 62'0" avec jib
ENCOMBREMENT GRUE:
l 2'8" , w 7'9" , h 7'2"
ÉQUIPEMENT ÉLECTRONIQUE/HYDRAULIQUE:
unité de contrôle FX500
distributeur hydraulique digital D850
unité de commande radio RCH/RCS
CARACTÉRISTIQUES:
version active (.0): sans bielle
dispositif XP
rotation 390° avec crémaillère et pignon

ES

F165A e-active

POTENCIA DE ELEVACIÓN:
hasta 109942 lbs.ft
MÁXIMO ALCANCE HIDRÁULICO:
hasta 62'0" con jib
EMBARAZADO GRÚA:
l 2'8" , w 7'9" , h 7'2"
DOTACIÓN ELECTRÓNICA/HIDRÁULICA:
unidad de control FX500
distribuidor hidráulico digital D850
unidad de mando radio RCH/RCS
CARACTERÍSTICAS:
versión active (.0): sin sistema de bielas
dispositivo XP
rotación 390° con cremallera y piñón

The images are sole purpose of presentation of the product - Les images sont à seule fin de la présentation du produit - Las imágenes son solo propósito de la presentación del producto



US

F165A e-dynamic

LIFTING CAPACITY:

up to 116451 lbs.ft

MAX OUTREACH:

up to 73'11" with jib

OVERALL DIMENSIONS:

l 3'1" , w 8'0" , h 7'8"

ELECTRONIC/HYDRAULIC EQUIPMENT:

control unit FX500

D850 digital distributor bank

RCH/RCS radio remote control unit

CHARACTERISTICS:

dynamic version (.2): with linkage

XP device

Prolink system with double linkage

rotation 416° with rack and pinion

FR

F165A e-dynamic

CAPACITÉ DE LEVAGE:

jusqu'à 116451 lbs.ft

BRAS HYDRAULIQUE:

jusqu'à 73'11" avec jib

ENCOMBREMENT GRUE:

l 3'1" , w 8'0" , h 7'8"

ÉQUIPEMENT ÉLECTRONIQUE/HYDRAULIQUE:

unité de contrôle FX500

distributeur hydraulique digital D850

unité de commande radio RCH/RCS

CARACTÉRISTIQUES:

version dynamic (.2): avec bielle

dispositif XP

Prolink system with double linkage

rotation 416° avec crémaillère et pignon

ES

F165A e-dynamic

POTENCIA DE ELEVACIÓN:

hasta 116451 lbs.ft

MÁXIMO ALCANCE HIDRÁULICO:

hasta 73'11" con jib

EMBARAZADO GRÚA:

l 3'1" , w 8'0" , h 7'8"

DOTACIÓN ELECTRÓNICA/HIDRÁULICA:

unidad de control FX500

distribuidor hidráulico digital D850

unidad de mando radio RCH/RCS

CARACTERÍSTICAS:

versión dynamic (.2): con sistema de bielas

dispositivo XP

sistema ProLink y doble mecanismo a biela

rotación 416° con cremallera y piñón

The images are sole purpose of presentation of the product - Les images sont à seule fin de la présentation du produit - Las imágenes son solo propósito de la presentación del producto



F165A e-active - F165A e-dynamic
Gallery







US ROTATION

Rack rotation with self-centring cast iron wear pad: it ensures the correct and constant coupling between the pinion and the rack, avoiding the wear and tear of the teeth.

FR ROTATION

Rotation à crémaillère avec patins en fonte autocentrants : ils garantissent un couplage correct et constant entre le pignon et la crémaillère permettant ainsi d'éviter l'usure des dents.

ES ROTACIÓN

Rotación de cremallera con patines de fundición autocentrados: garantizan un acoplamiento constante y correcto entre el piñón y la cremallera, evitando el desgaste de los dientes.

US

Features

BASE - Cast steel base design and the absence of welding allow for long term durability minimizing fatigue and maximizing crane performance.

BOOM WEAR-PADS - The cranes feature std. boom wear pads specifically designed and implemented thru the "forced" assembly process providing greater durability and service, allowing for fewer scheduled greasing requirements.

TANK - Std. non corrosive plastic tank insures long term crane operation by limiting contaminants in the hyd. system.

LUBRICATION SYSTEM - Centralised lubrication system of the base to guarantee easier access for maintenance and control operations.

OUTRIGGER - STD manual extendable outriggers also in "Extra wide" optional. Optional outriggers include manual extra wide, hydraulic, hydraulic extra wide and hydraulic super extra wide.

VERSION C - Crane version with a shorter secondary arm, to allow a greater height of under-hook lifting. Offers the possibility to lift especially bulky and heavy loads vertically, near the column of the crane. Automatic hooking system for the positioning of the extension booms in transport position when crane is folded behind cab.

XP - A Fassi system that activates an excess of power in the most difficult situations, precisely when it's necessary, proportionally reducing the speed of the crane movements but, at the same time, increasing the lifting capacity.

Optional

WORKLIGHT - Powerful and versatile light that can be directed as required: helps you to work safely, even in conditions of poor natural light. Can be activated by means of the radio remote control pushbuttons or by the user panel.

JIB - Additional hydraulic articulation that allows you to increase the reach of the crane and, once the required height has been reached, to move the load horizontally in relation to the ground (without jeopardising the correct resting configuration of the crane).

SEAT - Ergonomic, protected position to allow the operator greater control when carrying out specific movement and lifting operations. There are many possibilities of adjustments to find out the most comfortable working and control position and heated top seat as option.

SUPPLEMENTARY FUNCTIONS - Supplementary functions for the use of hydraulic accessories on the crane and the jib, protected by an exclusive Fassi system consisting of metal trays paired with highly resistant nylon guide-chains. High quality hoses resistant to the external wear

WINCH - Cable-operated lifting device equipped with an exclusive, patented mechanical, torque and end stop limiter system which avoids the risks resulting from direct and indirect overload applied to the winch itself. Anti-twist cable and cable guide pulley to make easy the aligned winding of the cable on the winch drum.

FR

Caractéristiques

EMBASE - Embase et partie inférieure de la colonne en fusion d'acier pour une répartition optimum des sollicitations et pour une résistance supérieure. L'absence de soudures assure à la grue une longévité exceptionnelle.

PATINS DE GUIDAGE - Patins de guidage sur les bras d'extension, à montage "forcé" afin de réduire les jeux verticaux et latéraux prolongeant ainsi la durée de vie de l'ensemble. Patins en matériel spécial avec un degré de glissement élevé et demande réduite d'engraissage.

RÉSERVOIR - Réservoir en matière plastique très résistant aux chocs et à l'action corrosive de tout élément extérieur.

SYSTÈME DE LUBRIFICATION - Système de lubrification de l'embase centralisé pour garantir l'accès aux opérations d'entretien et de contrôle.

STABILISATEURS - Stabilisateurs à extension manuelle, disponible aussi en version "extra large". Disponibilité comme option de l'extension hydraulique pour version standard, « extra large » et « super extra large » avec les tuyauteries à l'intérieur du support stabilisateur. Disponibilité comme option des stabilisateurs pivotants manuellement ou hydrauliquement.

VERSION C - Version de la grue avec un bras secondaire plus court, de manière à obtenir une hauteur sous crochet plus importante. Elle donne la possibilité de soulever verticalement, au plus près de la colonne de la grue, des charges très encombrantes et lourdes. Système d'accrochage automatique pour le positionnement des bras d'extension en position de transport avec grue repliée derrière cabine.

XP - Système Fassi qui active un surplus de puissance dans les situations plus importantes et lourdes, au moment opportun, en réduisant de façon proportionnelle la vitesse des mouvements de la grue soumis à la dynamique (bras de levage et rotation), mais en augmentant simultanément les capacités de levage.

En option

PHARE DE TRAVAIL - Phare directionnel variable, puissant et adaptable, qui permet de travailler en toute sécurité même avec une mauvaise visibilité. Peut être activé également avec les boutons de la radiocommande ou du panneau utilisateur.

JIB - Articulation hydraulique supplémentaire permettant d'augmenter l'extension de la grue et, une fois la hauteur désirée atteinte, de déplacer la charge horizontalement par rapport au sol (sans intervenir sur la configuration initiale de la grue au repos).

SIÈGE - Poste ergonomique et protégé qui permet à l'opérateur un contrôle optimal lors d'opérations de déplacement et de levage spécifiques. Position de travail et des commandes réglable et option siège réchauffé.

TUYAUTERIES SUPPLÉMENTAIRES - Tuyauteries supplémentaires pour l'utilisation d'accessoires hydrauliques, sur grues et sur rallonges hydrauliques, protégées par un système exclusif Fassi se composant de supports en métal couplés à des chaînes de guidage en nylon à haute résistance. Tuyauteries flexibles de grande qualité résistantes à l'ozone.

TREUIL - Dispositif de levage par câble équipé du système exclusif breveté de limiteur de couple et de fin de course mécanique, évitant les risques de toute surcharge directe ou indirecte infligée au treuil. Câble anti-giratoire et poulie de guidage pour enroulement aligné et facilité du câble sur le tambour.

ES

Características

BASE - Base y parte inferior de la columna de fusión de acero para una distribución ideal de los esfuerzos y para una resistencia superior. La ausencia de soldaduras confiere a la grúa excepcionales características de resistencia a la fatiga.

PATINES DE GUÍA - Patines de guía de los brazos extensibles, con montaje "forzado" para reducir las holguras verticales y laterales, garantizando una vida útil más larga. Patines especiales con elevado grado de deslizamiento y baja necesidad de engrase.

DEPÓSITO - Depósito de material plástico especialmente resistente a los golpes y a la acción corrosiva de cualquier elemento externo.

SISTEMA DE LUBRICACIÓN - Sistema de lubricación centralizada de la base para garantizar un acceso más fácil en las operaciones de mantenimiento y control.

ESTABILIZADORES - Estabilizadores a extensión manual también en versión "Extra extensible". Disponibilidad opcional de los estabilizadores a extensión hidráulica en versión estándar, "Extra extensible" y "Super Extra extensible" con tubos por el interior del soporte de los estabilizadores. Disponibilidad opcional de estabilizadores rotantes manual o hidráulico.

VERSIÓN C - Versión de grúa con un brazo secundario más corto, con el fin de permitir una mayor altura de elevación debajo del gancho. Ofrece la posibilidad de levantar en vertical, cerca de la columna de la grúa, cargas especialmente grandes y pesadas. Sistema de enganche automático para el posicionamiento de los brazos extensibles en posición de transporte con la grúa plegada detrás de la cabina.

XP - Sistema Fassi que activa una reserva de potencia en las situaciones más comprometidas y difíciles, exactamente cuando es necesario, reduciendo proporcionalmente la velocidad de los movimientos de la grúa sujetos a la dinámica (brazos de elevación y rotación), pero incrementando al mismo tiempo las capacidades de elevación.

Opcional

FARO PARA TRABAJO - Poderoso y versátil faro de dirección variable, ayuda a trabajar en seguridad, también en condiciones de iluminación escasa del ambiente. Se puede activar también mediante el cuadro de pulsadores del radiocomando o del panel de usuario.

JIB - Articulación hidráulica adicional que permite aumentar el alcance de la grúa y, después de haberse alcanzado la altura deseada, desplazar la carga horizontalmente con respecto al terreno (sin perjudicar la prevista configuración en reposo de la grúa).

ASIENTO - Puesto ergonómico protegido para permitir al operario un mayor control en caso de operaciones específicas de manipulación y elevación. Posición de trabajo y de los mandos regulables y opción de asiento calefactado.

TUBERÍAS ADICIONALES - Tuberías adicionales para el uso de accesorios hidráulicos, en grúas y en extensiones hidráulicas, protegidas por un sistema Fassi exclusivo constituido por canaletas metálicas combinadas con cadenas de guía de nylon de alta resistencia. Tubos flexibles de alta calidad y resistentes a la acción del ozono.

CABRESTANTE - Dispositivo de elevación por cable equipado con un exclusivo sistema patentado de doble limitador final de carrera mecánico, que evita los riesgos que derivan de las sobrecargas directas e indirectas aplicadas sobre el propio cabrestante. Cable anti giro y polea guiada para rebobinado alineado al tambor.



US LINKAGE

Linkage on crane articulations, maintaining a constant lifting moment and better crane performances in terms of both dynamic lifting and static capacity.

FR BIELLETTE

Système de biellette sur articulations de la grue, permettent de maintenir un moment de levage constant et performances supérieures en termes tant de levage dynamique que de capacités statiques.

ES MECANISMO A BIELA

Mecanismo a biela de las articulaciones de la grúa, que permite obtener un momento de levantamiento constante y mayor capacidad en términos sea de levantamiento dinámico que de capacidad estática.



US

Features

BASE - Cast steel base design and the absence of welding allow for long term durability minimizing fatigue and maximizing crane performance.

BOOM WEAR-PADS - The cranes feature std. boom wear pads specifically designed and implemented thru the "forced" assembly process providing greater durability and service, allowing for fewer scheduled greasing requirements.

TANK - Std. non corrosive plastic tank insures long term crane operation by limiting contaminants in the hyd. system.

LUBRICATION SYSTEM - STD centralized lubrication system located at the crane base allows for better access and maintenance operations.

OUTRIGGER - STD manual extendable outriggers also in "Extra wide" optional. Optional outriggers include manual extra wide, hydraulic, hydraulic extra wide and hydraulic super extra wide.

VERSION C - Crane version with a shorter secondary arm, to allow a greater height of under-hook lifting. Offers the possibility to lift especially bulky and heavy loads vertically, near the column of the crane. Automatic hooking system for the positioning of the extension booms in transport positioning when crane is folded behind cab.

XP - A Fassi system that activates an excess of power in the most difficult situations, precisely when it's necessary, proportionally reducing the speed of the crane movements but, at the same time, increasing the lifting capacity.

Optional

WORKLIGHT - Powerful and versatile light that can be directed as required: helps you to work safely, even in conditions of poor natural light. Can be activated by means of the radio remote control pushbuttons or by the user panel.

JIB - Additional hydraulic articulation that allows you to increase the reach of the crane and, once the required height has been reached, to move the load horizontally in relation to the ground (without jeopardizing the correct resting configuration of the crane). Exclusive Fassi Prolink system allowing to increase the working angle of the jib by 10 degrees above the horizontal line.

SEAT - Ergonomic, protected position to allow the operator greater control when carrying out specific movement and lifting operations. There are many possibilities of adjustments to find out the most comfortable working and control position and heated top seat as option.

SUPPLEMENTARY FUNCTIONS - Supplementary functions for the use of hydraulic accessories on the crane and the jib, protected by an exclusive Fassi system consisting of metal trays paired with highly resistant nylon guide-chains. High quality hoses resistant to the external wear

WINCH - Cable-operated lifting device equipped with an exclusive, patented mechanical, torque and end stop limiter system which avoids the risks resulting from direct and indirect overload applied to the winch itself. Anti-twist cable and cable guide pulley to make easy the aligned winding of the cable on the winch drum.

FR

Caractéristiques

EMBASE - Embase et partie inférieure de la colonne en fusion d'acier pour une répartition optimum des sollicitations et pour une résistance supérieure. L'absence de soudures assure à la grue une longévité exceptionnelle.

PATINS DE GUIDAGE - Patins de guidage sur les bras d'extension, à montage "forcé" afin de réduire les jeux verticaux et latéraux prolongeant ainsi la durée de vie de l'ensemble. Patins en matériel spécial avec un degré de glissement élevé et demande réduite d'engraissage.

RÉSERVOIR - Réservoir en matière plastique très résistant aux chocs et à l'action corrosive de tout élément extérieur.

SYSTÈME DE LUBRIFICATION - Système de lubrification de l'embase centralisé pour garantir l'accès aux opérations d'entretien et de contrôle.

STABILISATEURS - Stabilisateurs à extension manuelle, disponible aussi en version "extra large". Disponibilité comme option de l'extension hydraulique pour version standard, « extra large » et « super extra large » avec les tuyauteries à l'intérieur du support stabilisateur. Disponibilité comme option des stabilisateurs pivotants manuellement ou hydrauliquement.

VERSION C - Version de la grue avec un bras secondaire plus court, de manière à obtenir une hauteur sous crochet plus importante. Elle donne la possibilité de soulever verticalement, au plus près de la colonne de la grue, des charges très encombrantes et lourdes. Système d'accrochage automatique pour le positionnement des bras d'extension en position de transport avec grue repliée derrière cabine.

XP - Système Fassi qui active un surplus de puissance dans les situations plus importantes et lourdes, au moment opportun, en réduisant de façon proportionnelle la vitesse des mouvements de la grue soumis à la dynamique (bras de levage et rotation), mais en augmentant simultanément les capacités de levage.

En option

PHARE DE TRAVAIL - Phare directionnel variable, puissant et adaptable, qui permet de travailler en toute sécurité même avec une mauvaise visibilité. Peut être activé également avec les boutons de la radiocommande ou du panneau utilisateur.

JIB - Articulation hydraulique supplémentaire permettant d'augmenter l'extension de la grue et, une fois la hauteur désirée atteinte, de déplacer la charge horizontalement par rapport au sol (sans intervenir sur la configuration initiale de la grue au repos). Système Fassi Prolink permettant d'augmenter l'angle de travail des rallonges hydrauliques de 10 degrés au-dessus de la ligne horizontale.

SIÈGE - Poste ergonomique et protégé qui permet à l'opérateur un contrôle optimal lors d'opérations de déplacement et de levage spécifiques. Position de travail et des commandes réglable et option siège réchauffé.

TUYAUTERIES SUPPLÉMENTAIRES - Tuyauteries supplémentaires pour l'utilisation d'accessoires hydrauliques, sur grues et sur rallonges hydrauliques, protégées par un système exclusif Fassi se composant de supports en métal couplés à des chaînes de guidage en nylon à haute résistance. Tuyauteries flexibles de grande qualité résistantes à l'ozone.

TREUIL - Dispositif de levage par câble équipé du système exclusif breveté de limiteur de couple et de fin de course mécanique, évitant les risques de toute surcharge directe ou indirecte infligée au treuil. Câble anti-giratoire et poulie de guidage pour enroulement aligné et facilité du câble sur le tambour.

ES

Características

BASE - Base y parte inferior de la columna de fusión de acero para una distribución ideal de los esfuerzos y para una resistencia superior. La ausencia de soldaduras confiere a la grúa excepcionales características de resistencia a la fatiga.

PATINES DE GUÍA - Patines de guía de los brazos extensibles, con montaje "forzado" para reducir las holguras verticales y laterales, garantizando una vida útil más larga. Patines especiales con elevado grado de deslizamiento y baja necesidad de engrase.

DEPÓSITO - Depósito de material plástico especialmente resistente a los golpes y a la acción corrosiva de cualquier elemento externo.

SISTEMA DE LUBRICACIÓN - Sistema de lubricación centralizada de la base para garantizar un acceso más fácil en las operaciones de mantenimiento y control.

ESTABILIZADORES - Estabilizadores a extensión manual también en versión "Extra extensible". Disponibilidad opcional de los estabilizadores a extensión hidráulica en versión estándar, "Extra extensible" y "Super Extra extensible" con tubos por el interior del soporte de los estabilizadores. Disponibilidad opcional de estabilizadores rotantes manual o hidráulico.

VERSIÓN C - Versión de grúa con un brazo secundario más corto, con el fin de permitir una mayor altura de elevación debajo del gancho. Ofrece la posibilidad de levantar en vertical, cerca de la columna de la grúa, cargas especialmente grandes y pesadas. Sistema de enganche automático para el posicionamiento de los brazos extensibles en posición de transporte con la grúa plegada detrás de la cabina.

XP - Sistema Fassi que activa una reserva de potencia en las situaciones más comprometidas y difíciles, exactamente cuando es necesario, reduciendo proporcionalmente la velocidad de los movimientos de la grúa sujetos a la dinámica (brazos de elevación y rotación), pero incrementando al mismo tiempo las capacidades de elevación.

Opcional

FARO PARA TRABAJO - Poderoso y versátil faro de dirección variable, ayuda a trabajar en seguridad, también en condiciones de iluminación escasa del ambiente. Se puede activar también mediante el cuadro de pulsadores del radiocomando o del panel de usuario.

JIB - Articulación hidráulica adicional que permite aumentar el alcance de la grúa y, después de haberse alcanzado la altura deseada, desplazar la carga horizontalmente con respecto al terreno (sin perjudicar la prevista configuración en reposo de la grúa). Sistema exclusivo Prolink Fassi para aumentar el ángulo de trabajo de las prolongas hidráulicas por encima de la línea horizontal de 10 grados.

ASIENTO - Puesto ergonómico protegido para permitir al operario un mayor control en caso de operaciones específicas de manipulación y elevación. Posición de trabajo y de los mandos regulables y opción de asiento calefactado.

TUBERÍAS ADICIONALES - Tuberías adicionales para el uso de accesorios hidráulicos, en grúas y en extensiones hidráulicas, protegidas por un sistema Fassi exclusivo constituido por canaletas metálicas combinadas con cadenas de guía de nylon de alta resistencia. Tubos flexibles de alta calidad y resistentes a la acción del ozono.

CABRESTANTE - Dispositivo de elevación por cable equipado con un exclusivo sistema patentado de doble limitador final de carrera mecánico, que evita los riesgos que derivan de las sobrecargas directas e indirectas aplicadas sobre el propio cabrestante. Cable anti giro y polea guiada para rebobinado alineado al tambor.





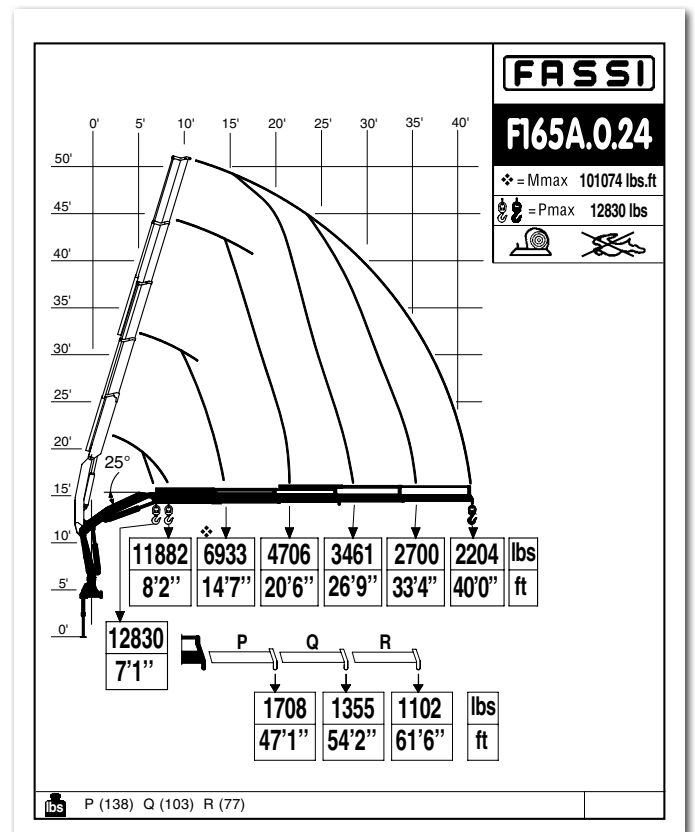
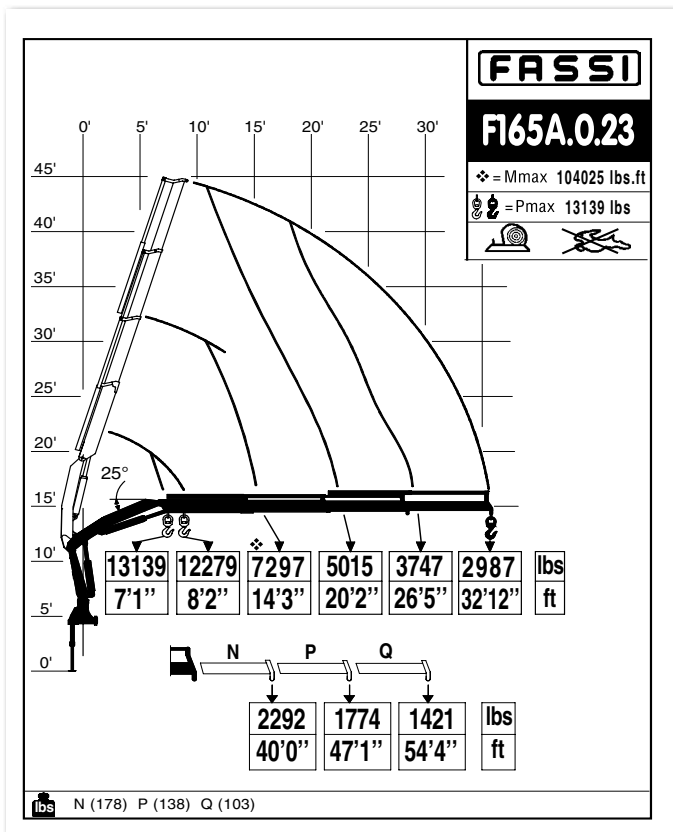
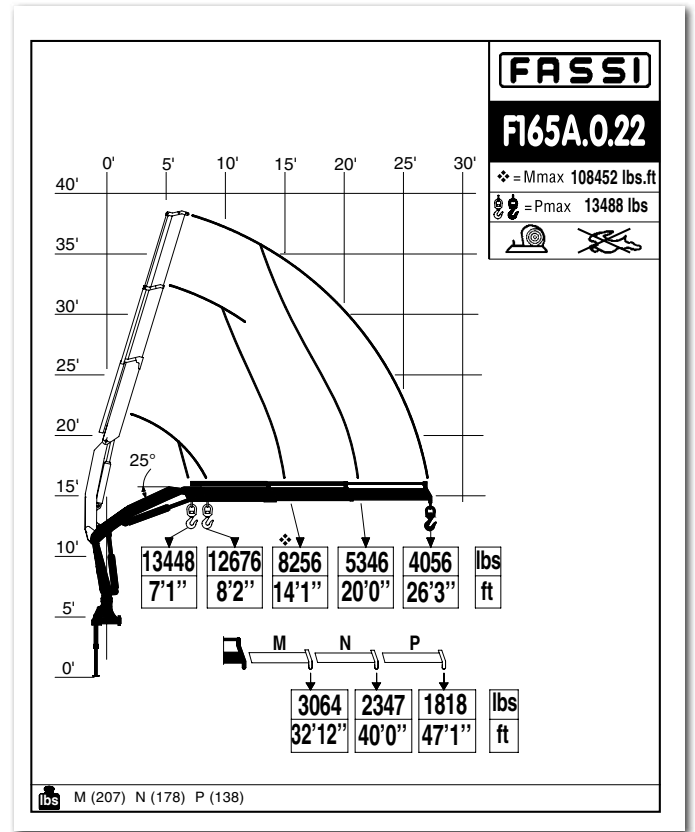
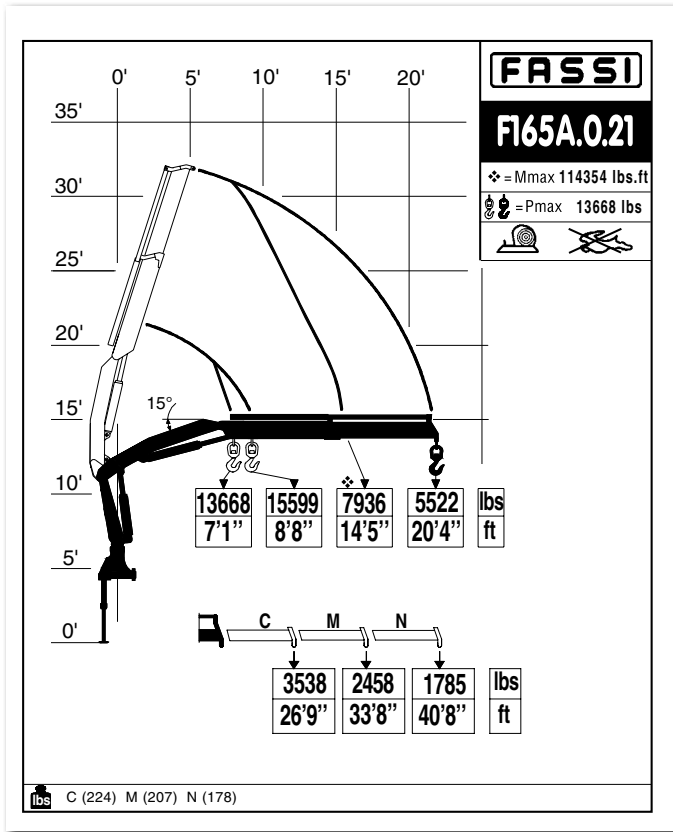

- US Dynamic load diagrams calculated, tested and certified to lift the loads at the declared reaches
- FR Diagrammes de charge dynamiques calculés, testés et certifiés pour soulever les charges aux extensions déclarées
- ES Diagramas de carga dinámicos, calculados, probados y certificados para a elevación de la cargas a los alcances declarados

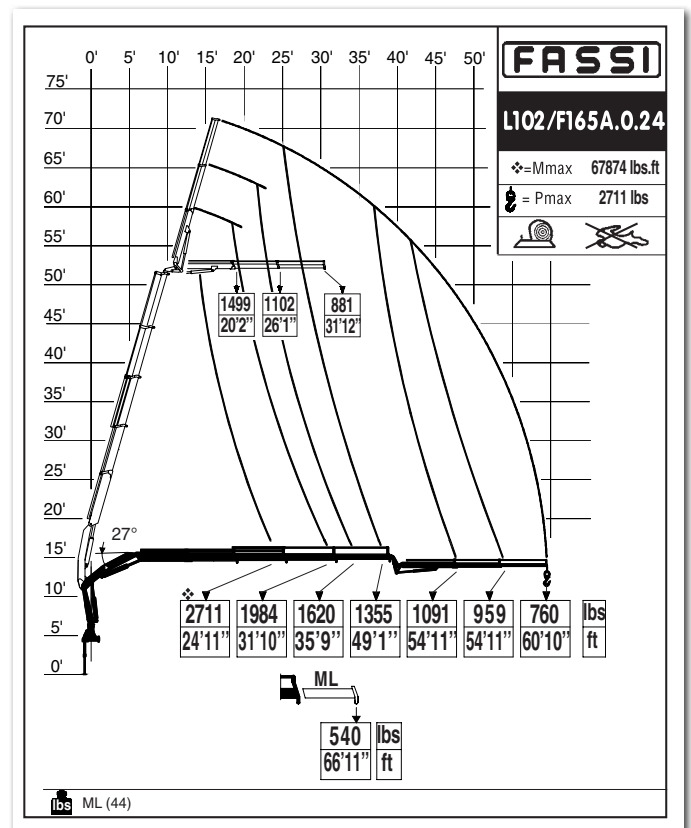
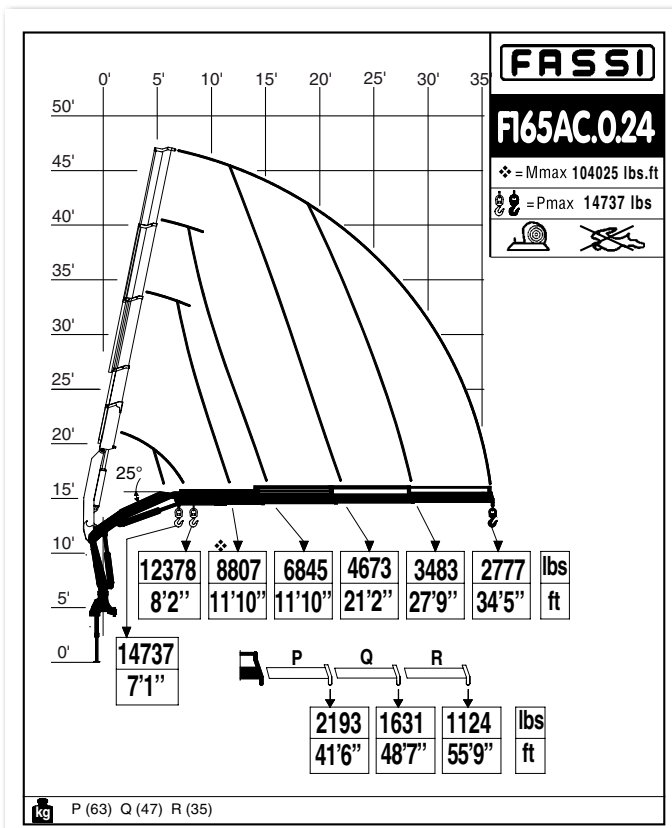
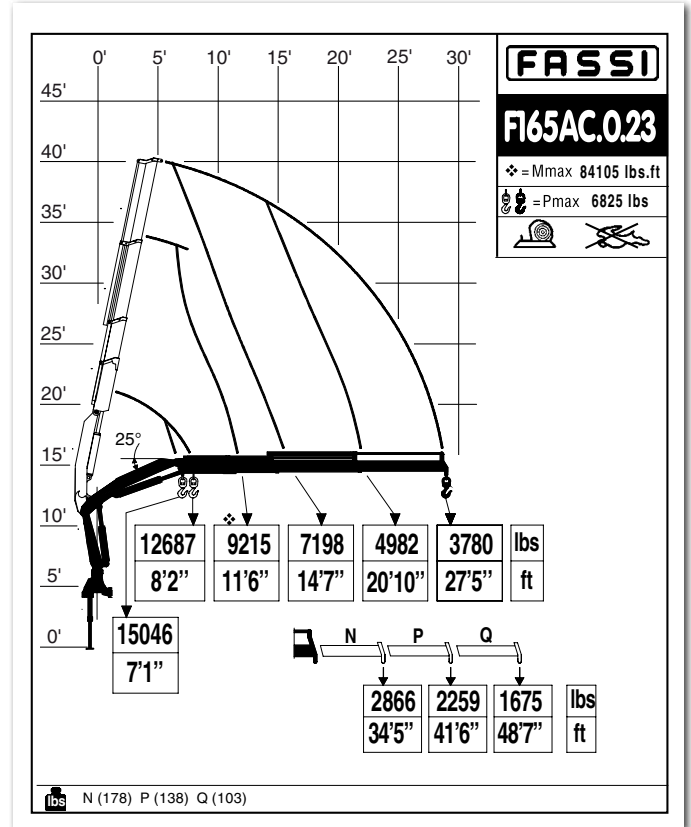
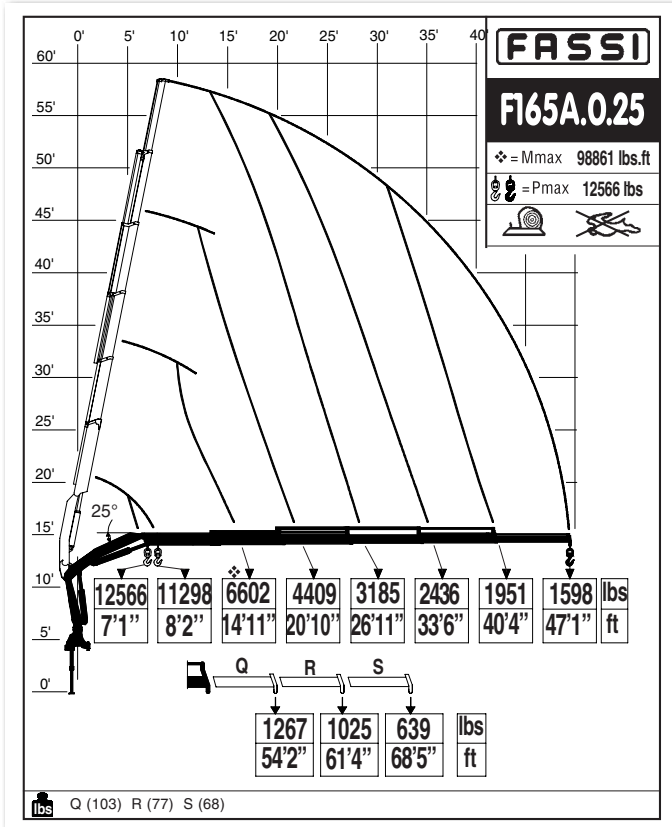

CERTIFIED
DYNAMIC
PERFORMANCE

US Dynamic load diagrams calculated, tested and certified to lift the loads at the declared reaches

FR Diagrammes de charge dynamiques calculés, testés et certifiés pour soulever les charges aux extensions déclarées

ES Diagramas de carga dinámicos, calculados, probados y certificados para a elevación de la cargas a los alcances declarados

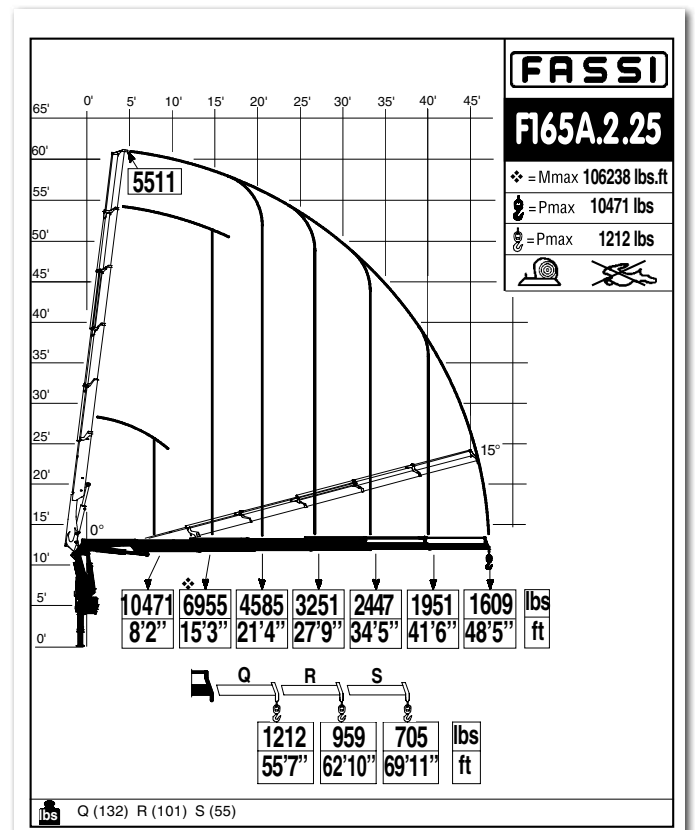
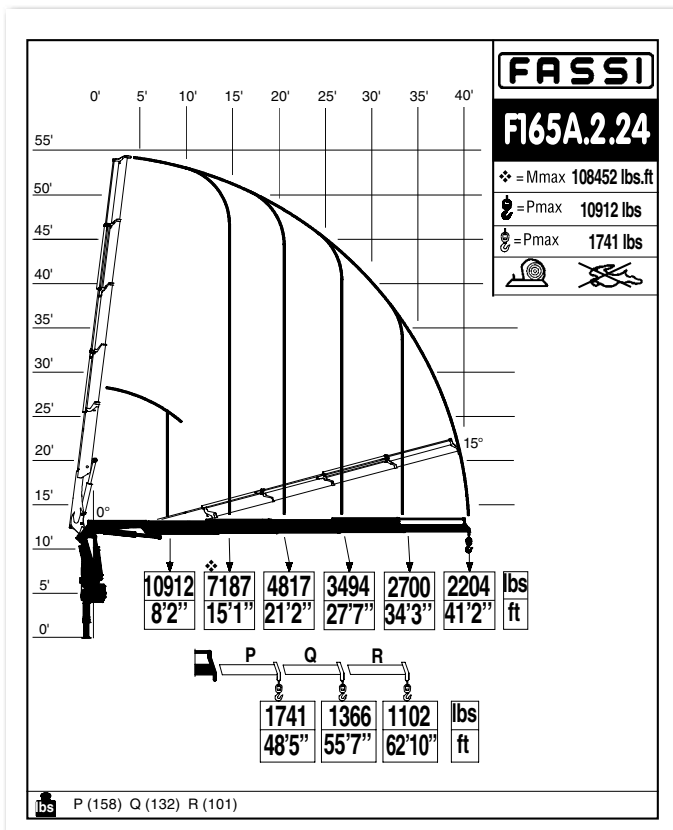
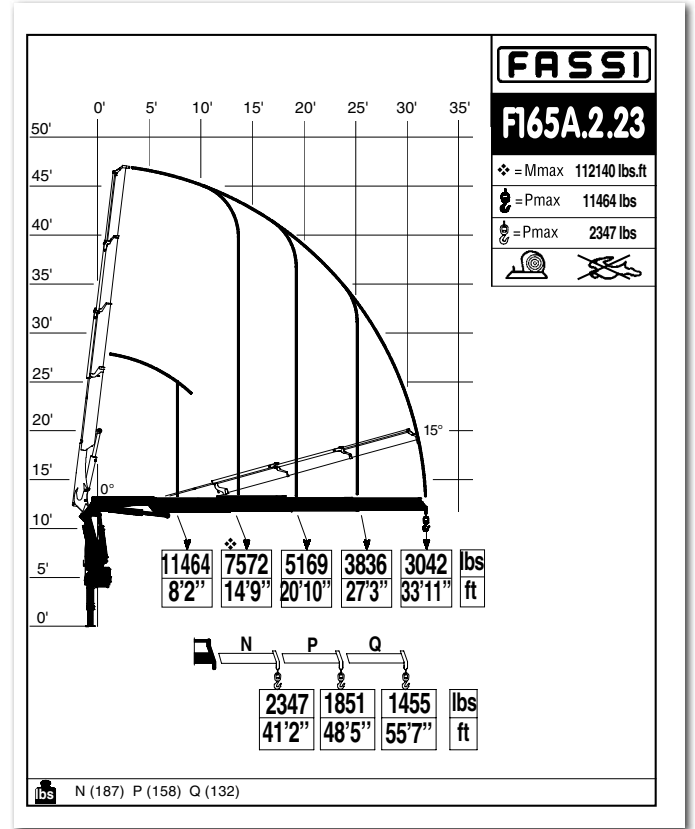
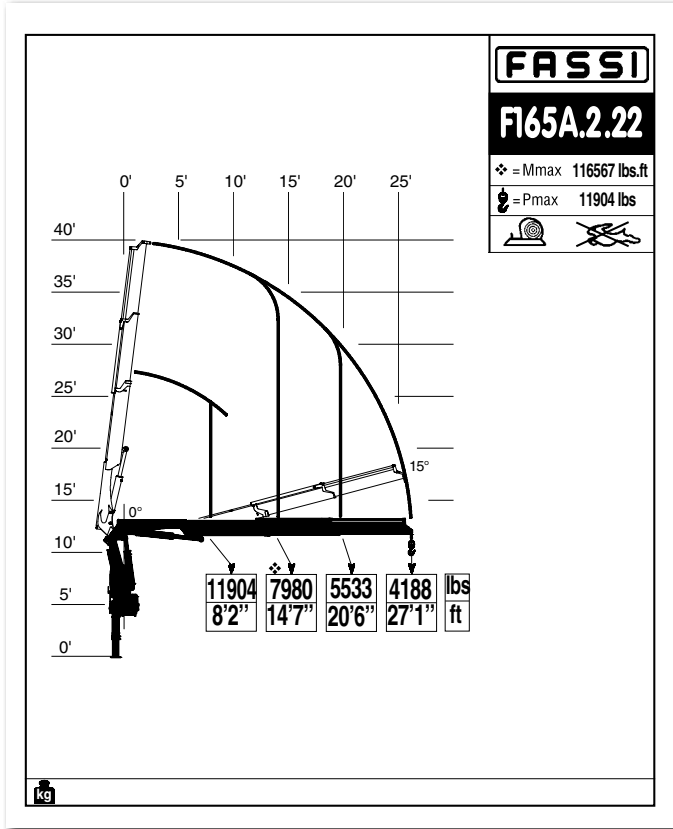

- US Dynamic load diagrams calculated, tested and certified to lift the loads at the declared reaches
- FR Diagrammes de charge dynamiques calculés, testés et certifiés pour soulever les charges aux extensions déclarées
- ES Diagramas de carga dinámicos, calculados, probados y certificados para a elevación de la cargas a los alcances declarados

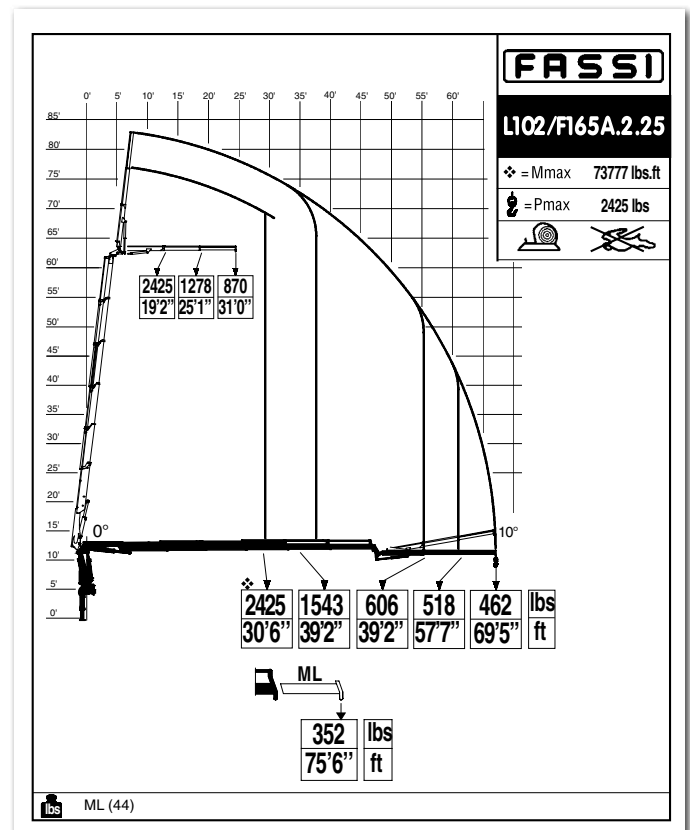
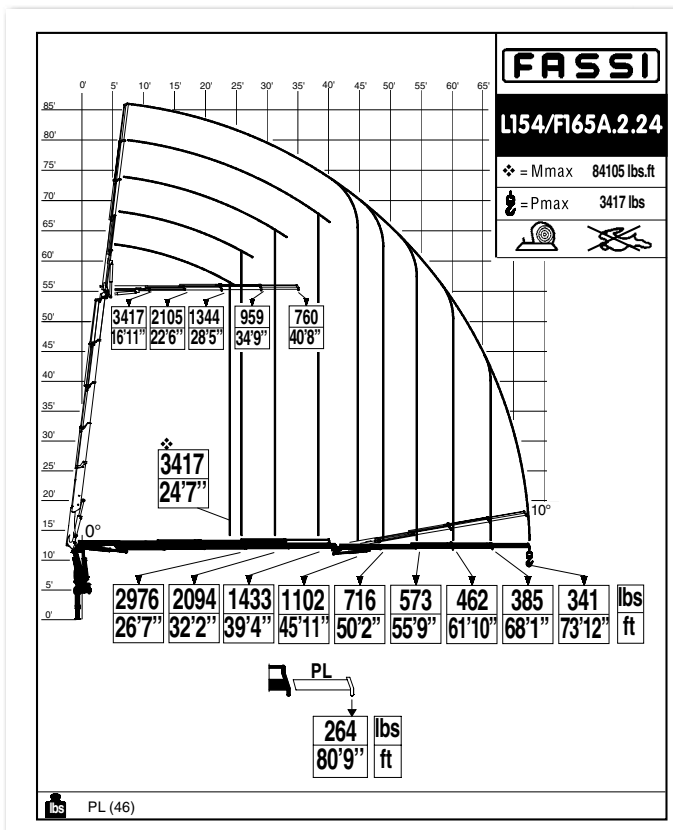
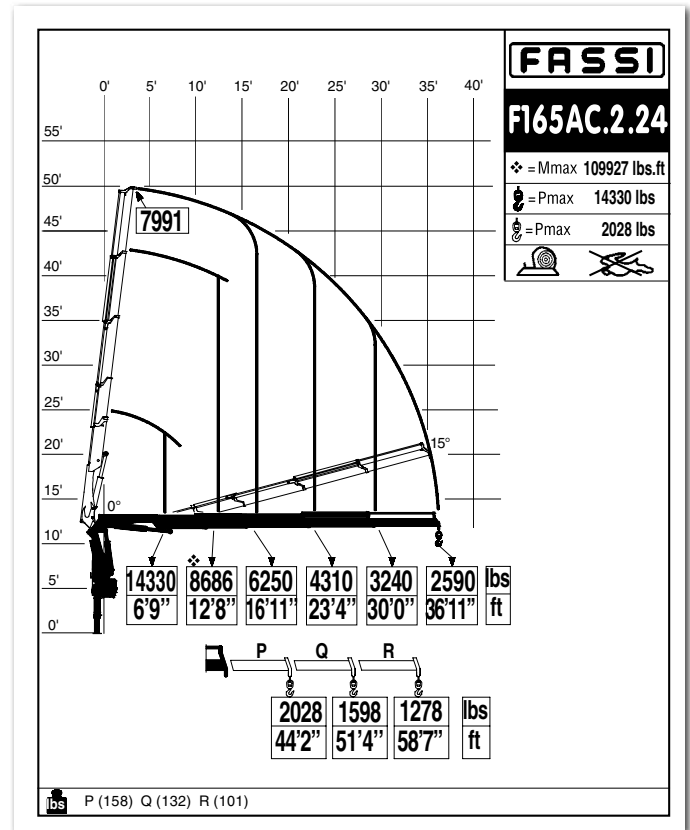
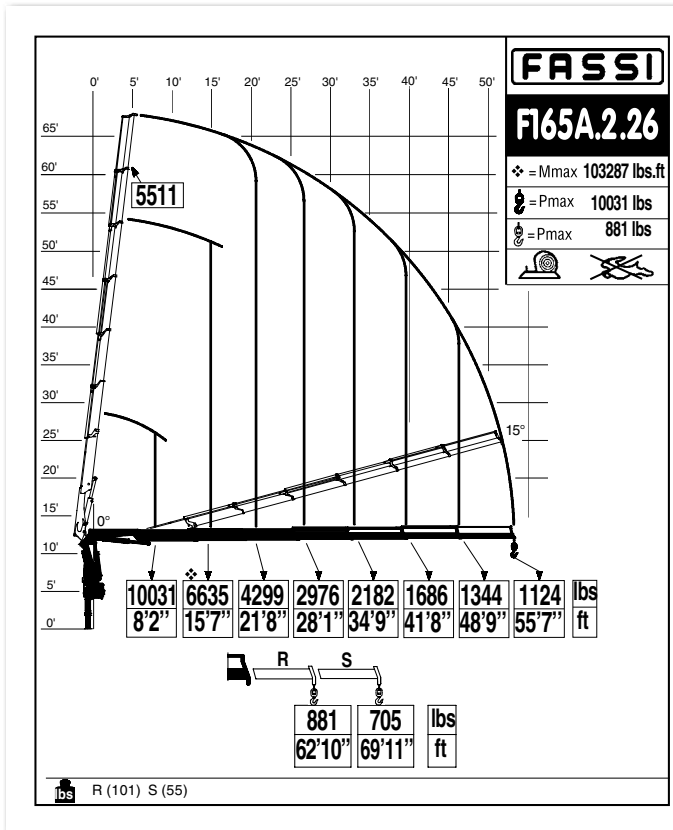

CERTIFIED
DYNAMIC
PERFORMANCE

US Dynamic load diagrams calculated, tested and certified to lift the loads at the declared reaches

FR Diagrammes de charge dynamiques calculés, testés et certifiés pour soulever les charges aux extensions déclarées

ES Diagramas de carga dinámicos, calculados, probados y certificados para a elevación de la cargas a los alcances declarados

F165A e-active

Technical data

| lbs/ft | | | | | | | | | | | | |
|-------------------|--------|--------|--------|-----|--------|------|-----|-----|------|-------|------|------|
| | lbs.ft | ft | ft | ° | lbs.ft | psi | gpm | gal | lbs | ft | ft | ft |
| F165A.0.21 | 114281 | 20'10" | 5'10" | 390 | 15862 | 4500 | 10 | 24 | 3703 | 7'10" | 2'8" | 7'2" |
| F165A.0.22 | 108350 | 27'2" | 12'1" | 390 | 15862 | 4500 | 10 | 24 | 4012 | 7'10" | 2'8" | 7'2" |
| F165A.0.23 | 103938 | 34'1" | 18'8" | 390 | 15862 | 4500 | 10 | 24 | 4321 | 7'10" | 2'8" | 7'2" |
| F165A.0.24 | 101045 | 41'2" | 25'7" | 390 | 15862 | 4500 | 10 | 24 | 4585 | 7'11" | 2'8" | 7'2" |
| F165A.0.25 | 98803 | 48'2" | 32'3" | 390 | 15862 | 4500 | 10 | 24 | 4795 | 8'0" | 3'1" | 7'2" |
| F165AC.0.22* | 109869 | 21'7" | 9'4" | 390 | 15862 | 4500 | 10 | 24 | 3891 | 7'10" | 2'8" | 7'2" |
| F165AC.0.23 | 106180 | 28'4" | 15'10" | 390 | 15862 | 4500 | 10 | 24 | 4199 | 7'10" | 2'8" | 7'2" |
| F165AC.0.24 | 103938 | 35'7" | 22'7" | 390 | 15862 | 4500 | 10 | 24 | 4475 | 8'1" | 2'8" | 7'2" |
| F165AC.0.25* | 102492 | 42'7" | 29'6" | 390 | 15862 | 4500 | 10 | 24 | 4673 | 8'2" | 3'1" | 7'2" |
| F165A.0.22/L102* | 108350 | 48'8" | 23'11" | 390 | 15862 | 4500 | 10 | 24 | 4717 | 8'1" | 3'1" | 7'2" |
| F165A.0.23/L102* | 103938 | 55'3" | 30'4" | 390 | 15862 | 4500 | 10 | 24 | 5026 | 8'1" | 3'1" | 7'2" |
| F165A.0.24/L102 | 101045 | 62'0" | 37'2" | 390 | 15862 | 4500 | 10 | 24 | 5291 | 8'1" | 3'1" | 7'2" |
| F165AC.0.22/L102* | 109869 | 49'8" | 27'6" | 390 | 15862 | 4500 | 10 | 24 | 4717 | 8'1" | 3'1" | 7'2" |
| F165AC.0.23/L102* | 109869 | 21'7" | 21'7" | 390 | 15862 | 4500 | 10 | 24 | 4905 | 8'1" | 3'1" | 7'2" |

*US / The range of versions available also includes F165AC.0.22, F165AC.0.25, F165A.0.22/L102, F165A.0.23/L102, F165AC.0.22/L102, F165AC.0.23/L102, to see the load diagram go to fassitech.com: - FR / La gamme de versions disponibles comprend aussi FF165AC.0.22, F165AC.0.25, F165A.0.22/L102, F165A.0.23/L102, F165AC.0.22/L102, F165AC.0.23/L102, pour voir le diagramme de charge consulter le site Internet fassitech.com - ES / La gama de versiones disponibles también incluye F165AC.0.22, F165AC.0.25, F165A.0.22/L102, F165A.0.23/L102, F165AC.0.22/L102, F165AC.0.23/L102, para ver el diagrama de carga visitar el sitio web fassitech.com

| | Lifting capacity | Standard reach | Hydraulic extension | Rotation | Rotation torque | Working pressure | Pump capacity | Oil tank capacity | Crane weight | Crane width | Installation width | Crane height |
|--|------------------------|----------------|-----------------------|--------------------|----------------------|------------------------|-----------------------|-------------------------------|------------------|--------------------|--------------------|--------------------|
| | Capacité de levage | Bras standard | Extension hydraulique | Rotation | Couple de rotation | Pression d'utilisation | Débit de la pompe | Capacité du réservoir d'huile | Poids de la grue | Largeur de la grue | Largeur de montage | Hauteur de la grue |
| | Capacidad de elevación | Brazo standard | Extensión hidráulica | Ángulo de rotación | Potencia de rotación | Presión de trabajo | Capacidad de la bomba | Capacidad depósito aceite | Peso de la grúa | Anchura de la grúa | Anchura de montaje | Altura de la grúa |

F165A active - F165A e-active

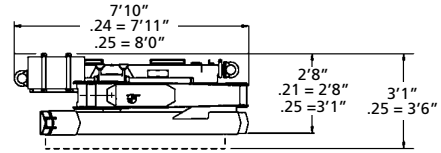
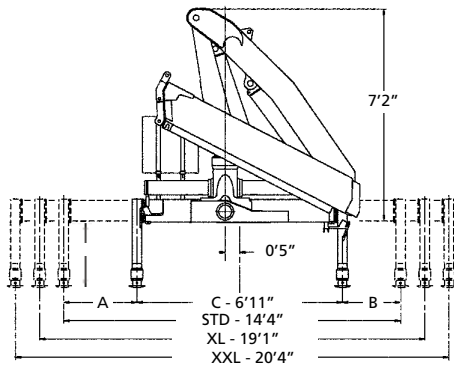

| | STD | XL | XXL |
|---|-------|-------|------|
| A | 4'1" | 5'11" | 6'4" |
| B | 3'3" | 5'11" | 6'4" |
| C | 6'11" | 7'3" | 7'6" |

L SERIE

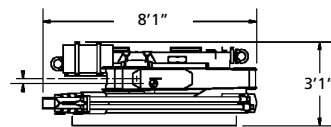
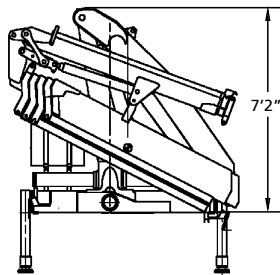

| | |
|-------------|---------|
| L102 | 705 lbs |
| ML | 44 lbs |

F165A active - F165A e-active

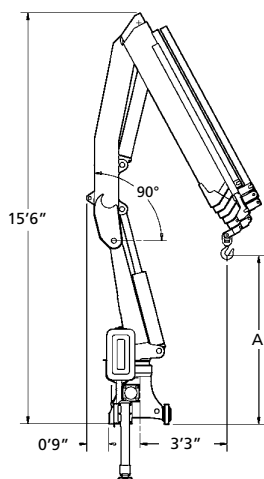

| | A |
|-------------------|-------|
| F165A.0.21 | 7'5" |
| F165A.0.22 | 7'2" |
| F165A.0.23 | 6'10" |
| F165A.0.24 | 6'7" |
| F165A.0.25 | 6'4" |



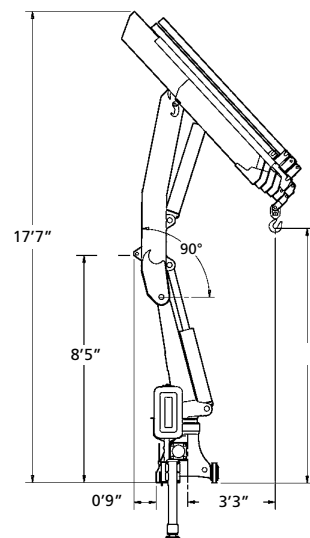









F165AC active - F165AC e-active

















| | A |
|--------------------|-------|
| F165AC.0.23 | 10'1" |
| F165AC.0.24 | 9'9" |

F165A e-dynamic

Technical data

| lbs/ft |  |  |  |  |  |  |  |  |  |  |  |  |
|-------------------|---|---|---|---|---|---|---|--|---|---|---|---|
| | lbs.ft | ft | ft | ° | lbs.ft | psi | gpm | gal | lbs | ft | ft | ft |
| F165A.2.22 | 116524 | 27'0" | 12'5" | 416 | 15862 | 4640 | 10 - 16 | 24 | 4100 | 8'0" | 2'10" | 7'9" |
| F165A.2.23 | 112039 | 33'11" | 19'2" | 416 | 15862 | 4640 | 10 - 16 | 24 | 4453 | 8'0" | 3'1" | 7'9" |
| F165A.2.24 | 108350 | 41'2" | 26'0" | 416 | 15862 | 4640 | 10 - 16 | 24 | 4850 | 8'0" | 3'1" | 7'9" |
| F165A.2.25 | 106180 | 48'4" | 33'1" | 416 | 15862 | 4640 | 10 - 16 | 24 | 5158 | 8'0" | 3'1" | 7'9" |
| F165A.2.26 | 103215 | 55'7" | 40'0" | 416 | 15862 | 4640 | 10 - 16 | 24 | 5423 | 8'1" | 3'1" | 7'9" |
| F165AC.2.23* | 112039 | 29'8" | 17'4" | 416 | 15862 | 4640 | 10 - 16 | 24 | 4100 | 7'11" | 3'1" | 7'9" |
| F165AC.2.24 | 109869 | 36'10" | 24'3" | 416 | 15862 | 4640 | 10 - 16 | 24 | 4739 | 8'0" | 3'1" | 7'9" |
| F165AC.2.25* | 106180 | 44'1" | 31'3" | 416 | 15862 | 4640 | 10 - 16 | 24 | 4453 | 8'0" | 3'1" | 7'9" |
| F165AC.2.26* | 103938 | 51'4" | 38'3" | 416 | 15862 | 4640 | 10 - 16 | 24 | 4850 | 8'1" | 3'1" | 7'9" |
| F165A.2.23/L152* | 112039 | 54'1" | 30'9" | 416 | 15862 | 4640 | 10 - 16 | 24 | 5158 | 8'0" | 3'7" | 8'7" |
| F165A.2.23/L153* | 112039 | 60'8" | 37'1" | 416 | 15862 | 4640 | 10 - 16 | 24 | 5423 | 8'0" | 3'7" | 8'7" |
| F165A.2.23/L154* | 112039 | 66'11" | 43'0" | 416 | 15862 | 4640 | 10 - 16 | 24 | 4739 | 8'0" | 3'7" | 8'7" |
| F165A.2.24/L152* | 108350 | 61'2" | 37'8" | 416 | 15862 | 4640 | 10 - 16 | 24 | 6283 | 8'0" | 3'7" | 8'8" |
| F165A.2.24/L153* | 108350 | 67'8" | 44'0" | 416 | 15862 | 4640 | 10 - 16 | 24 | 5952 | 8'0" | 3'7" | 8'8" |
| F165A.2.24/L154 | 108350 | 73'11" | 50'0" | 416 | 15862 | 4640 | 10 - 16 | 24 | 6283 | 8'0" | 3'7" | 8'8" |
| F165A.2.25/L102 | 106180 | 70'2" | 45'9" | 416 | 15862 | 4640 | 10 - 16 | 24 | 5952 | 8'0" | 3'7" | 8'7" |
| F165AC.2.24/L152* | 109869 | 56'11" | 35'11" | 416 | 15862 | 4640 | 10 - 16 | 24 | 2670 | 8'0" | 3'7" | 8'8" |
| F165AC.2.24/L153* | 109869 | 63'7" | 42'3" | 416 | 15862 | 4640 | 10 - 16 | 24 | 2740 | 8'0" | 3'7" | 8'8" |
| F165AC.2.24/L154* | 109869 | 69'8" | 48'1" | 416 | 15862 | 4640 | 10 - 16 | 24 | 2800 | 8'0" | 3'7" | 8'8" |

*US / The range of versions available also includes F165AC.2.23 , F165AC.2.25 , F165AC.2.26 , F165A.2.23/L152/L153/L154 , F165A.2.24/L152/L153 , F165AC.2.24/L152/L153/L154 , to see the load diagram go to fassitech.com - FR / La gamme de versions disponibles comprend aussi F165AC.2.23 , F165AC.2.25 , F165AC.2.26 , F165A.2.23/L152/L153/L154 , F165A.2.24/L152/L153/L154 pour voir le diagramme de charge consulter le site Internet fassitech.com - ES / La gama de versiones disponibles también incluye F165AC.2.23 , F165AC.2.25 , F165AC.2.26 , F165A.2.23/L152/L153/L154 , F165A.2.24/L152/L153 , F165AC.2.24/L152/L153/L154 para ver el diagrama de carga visitar el sitio web fassitech.com

|  |  |  |  |  |  |  |  |  |  |  |  |  |
|--|---|---|---|---|---|---|---|--|---|---|---|---|
| | Lifting capacity | Standard reach | Hydraulic extension | Rotation | Rotation torque | Working pressure | Pump capacity | Oil tank capacity | Crane weight | Crane width | Installation width | Crane height |
|  | Capacité de levage | Bras standard | Extension hydraulique | Rotation | Couple de rotation | Pression d'utilisation | Débit de la pompe | Capacité du réservoir d'huile | Poids de la grue | Largeur de la grue | Largeur de montage | Hauteur de la grue |
|  | Capacidad de elevación | Brazo standard | Extensión hidráulica | Ángulo de rotación | Potencia de rotación | Presión de trabajo | Capacidad de la bomba | Capacidad depósito aceite | Peso de la grúa | Anchura de la grúa | Anchura de montaje | Altura de la grúa |

F165A dynamic - F165A e-dynamic

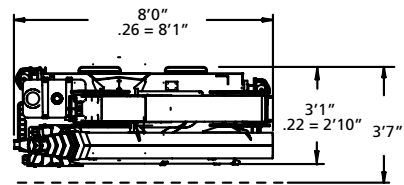
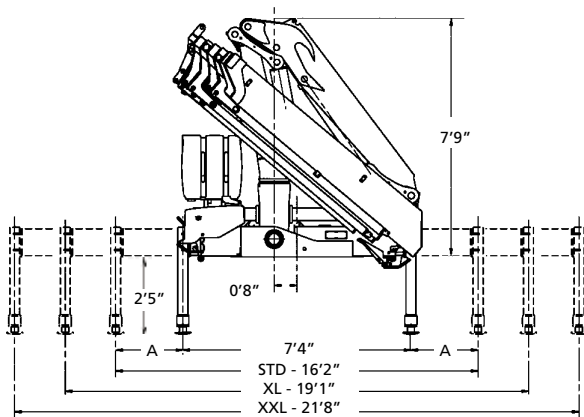

| | STD | XL | XXL |
|---|------|-------|------|
| A | 3'9" | 5'10" | 7'1" |

L SERIE

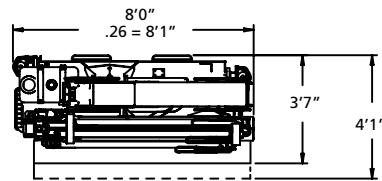
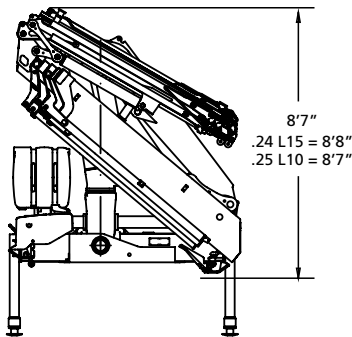

| | | | |
|-------------|---------|-------------|---------|
| L102 | 705 lbs | L152 | 881 lbs |
| ML | 44 lbs | ML | 66 lbs |
| | | NL | 52 lbs |
| | | PL | 46 lbs |

| | | | |
|-------------|----------|-------------|----------|
| L153 | 1058 lbs | L154 | 1212 lbs |
| NL | 52 lbs | PL | 46 lbs |
| PL | 46 lbs | | |

F165A dynamic - F165A e-dynamic

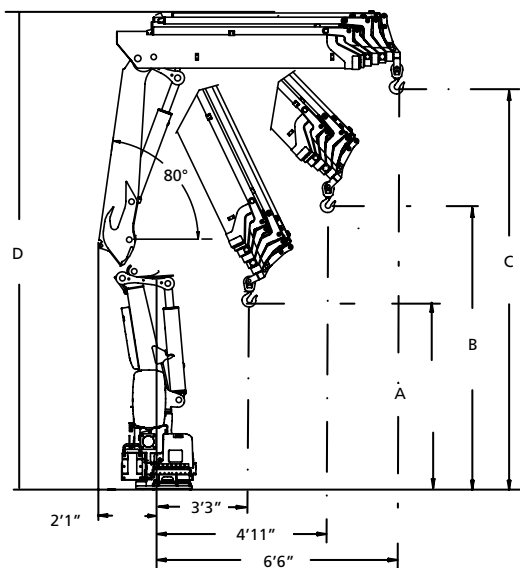

| | A | B | C | D |
|-------------------|-------|-------|-------|-------|
| F165A.2.22 | 7'5" | 8'7" | 10'7" | 16'6" |
| F165A.2.23 | 7'2" | 8'3" | 10'1" | - |
| F165A.2.24 | 6'11" | 7'11" | 9'7" | 16'7" |
| F165A.2.25 | 6'7" | 7'7" | 9'2" | 16'8" |
| F165A.2.26 | 6'4" | 7'3" | 8'5" | 16'9" |

F165AC dynamic - F165AC e-dynamic

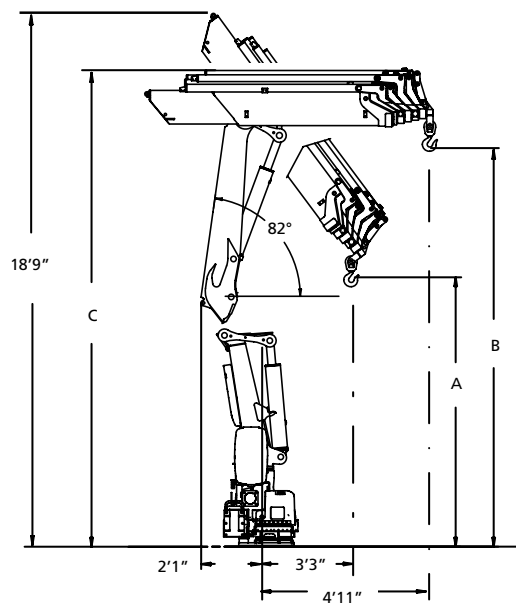

| | A | B | C |
|--------------------|------|-------|-------|
| F165AC.2.24 | 9'9" | 11'8" | 16'7" |



US

ELECTRONIC DOCUMENTATION

All documentation related to the "Techno chips" and the crane is available in electronic format. Require all information you may need directly to your Fassi dealer or download them from the internet site: www.fassi.com.

FR

DOCUMENTATION ELECTRONIQUE

Toutes les informations relatives aux "Techno chips" et aux grues sont disponibles sous format électronique. Elles peuvent être demandées aux concessionnaires Fassi ou téléchargées sur le site www.fassi.com.

ES

DOCUMENTACION ELECTRÓNICA

Toda la información relativa a los "techno chips" y a las grúas está disponible en formato electrónico. Se puede solicitar directamente a los concesionarios Fassi, o bien descargarse on line desde la web www.fassi.com.

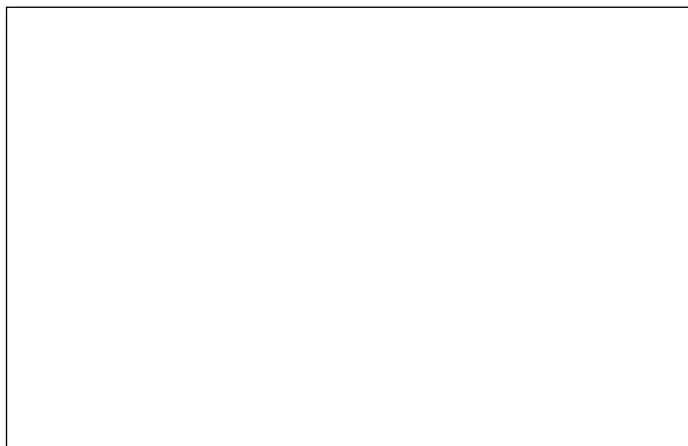

FASSI

www.fassi.com

FASSI GRU S.p.A.
Via Roma, 110
24021 Albino (Bergamo) ITALY
Tel- +39 035 776400
Fax +39 035 755020
<http://www.fassi.com>
E-mail: fassi@fassi.com

COMPANY
WITH QUALITY MANAGEMENT
SYSTEM CERTIFIED BY DNV
=ISO 9001: 2008=